

充電器取付例

標準タイプ

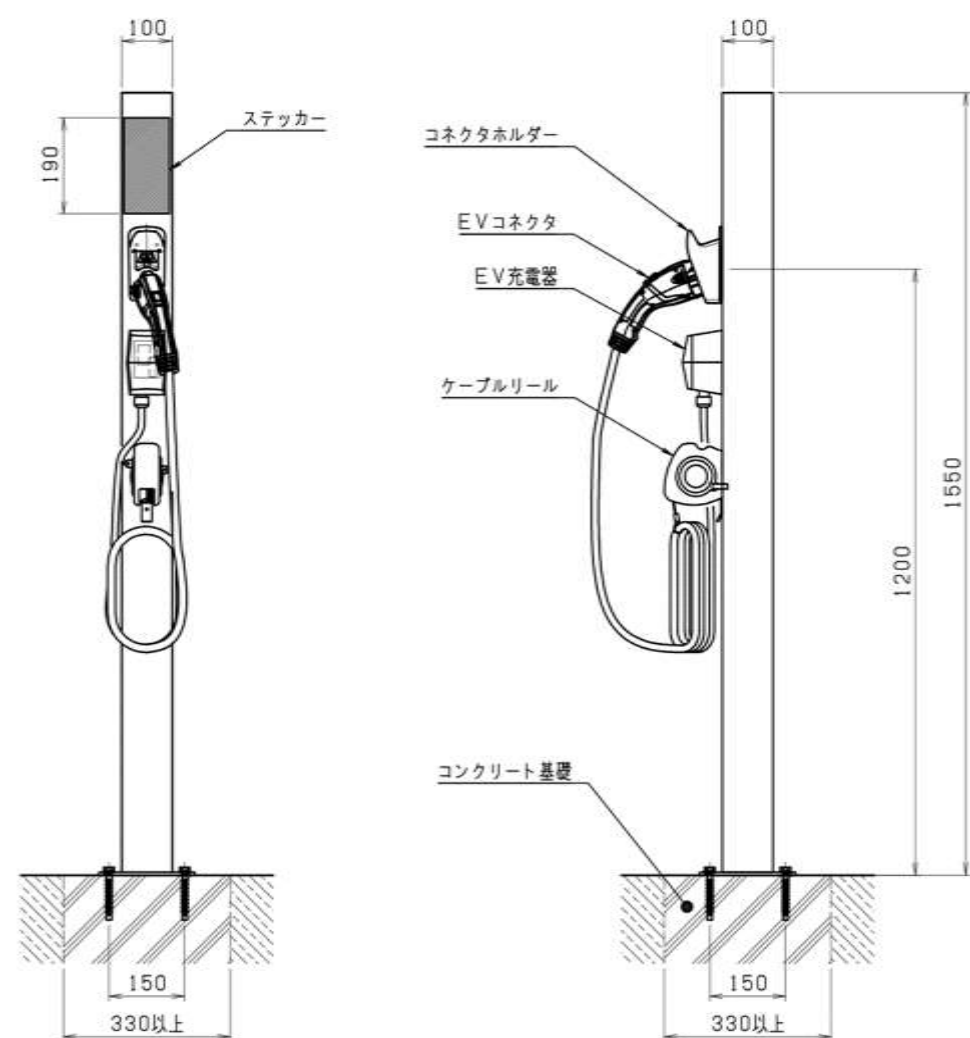

高出カタイプ

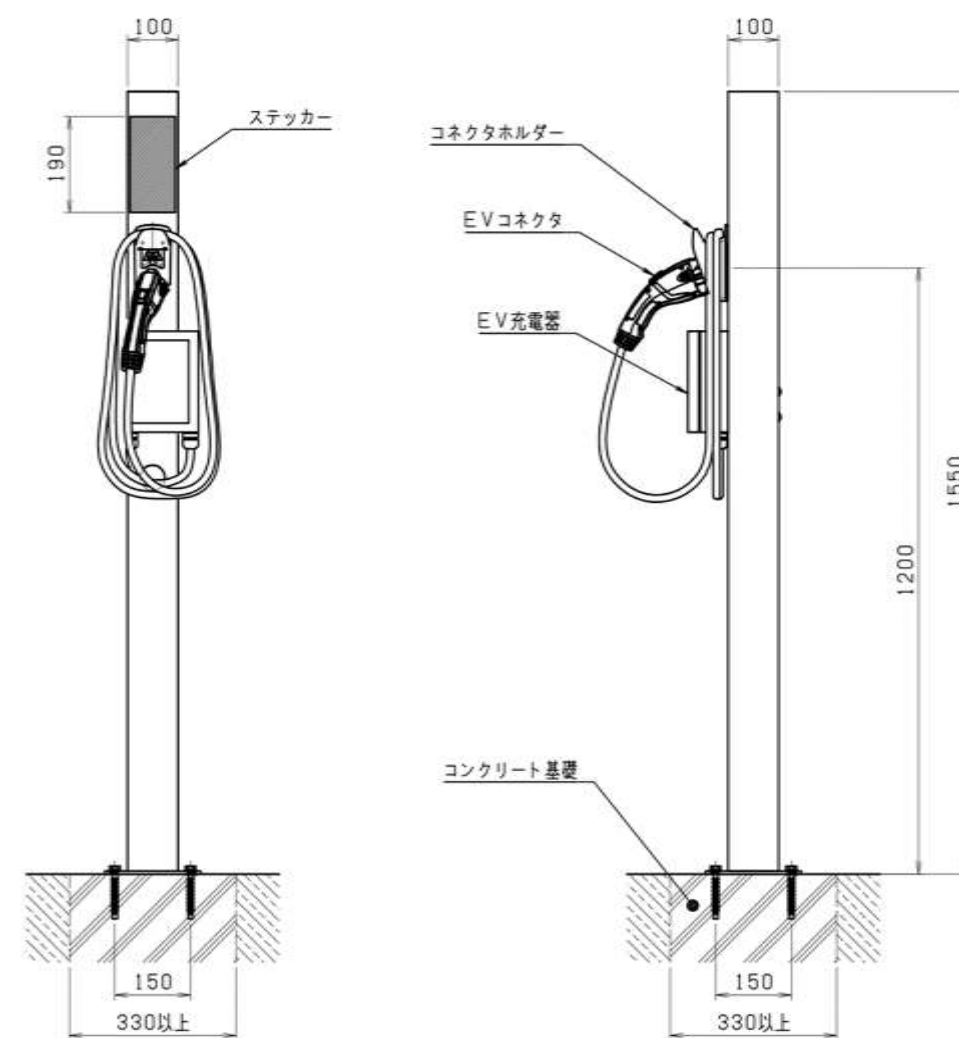

費用について

チャージモ™はシンプル、低価格、取付簡単

充電設備の初期費用と月額費用

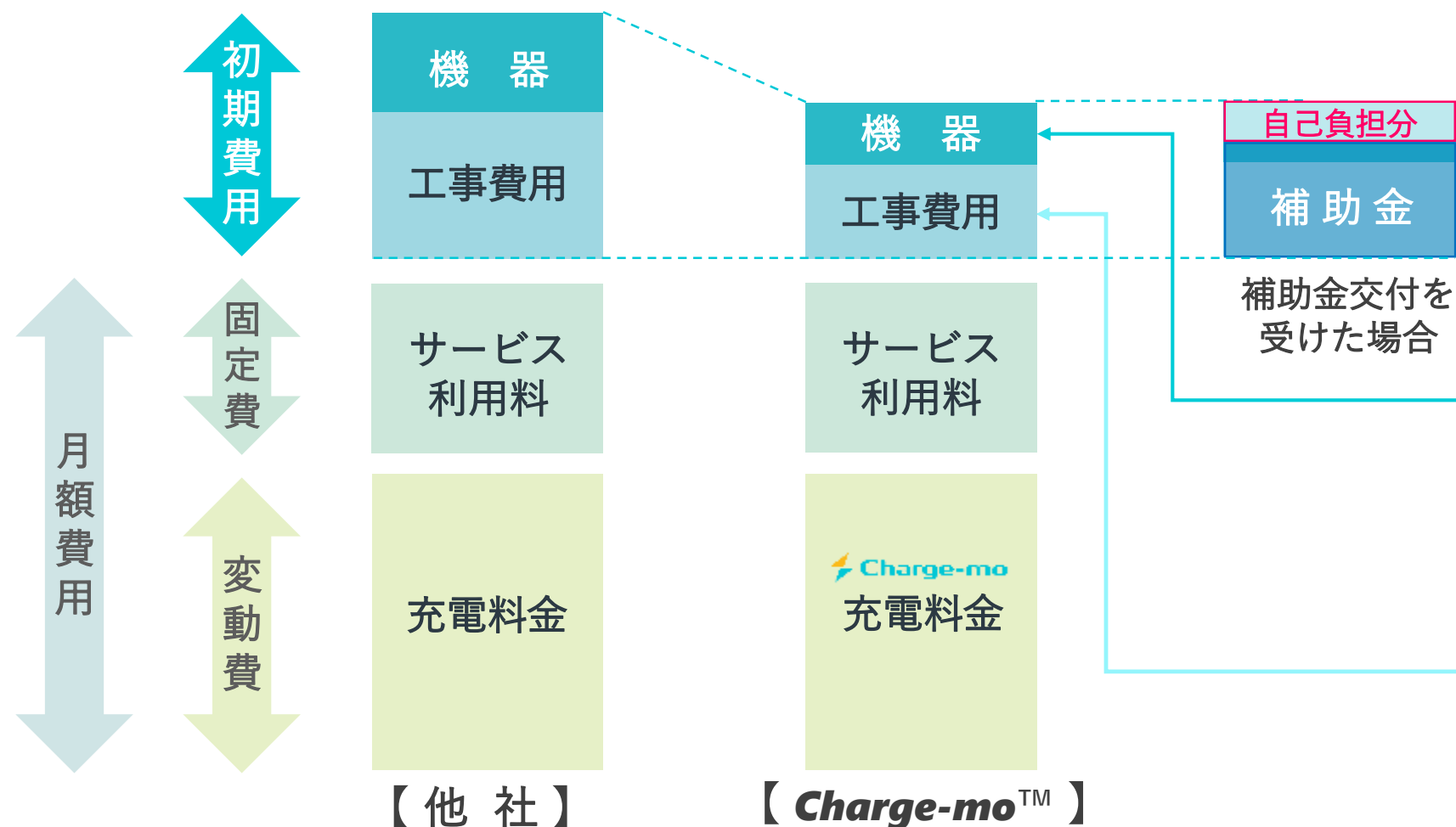

シンプルでスマートなオールインワン充電器

機器本体価格が他社製品と比べて低価格
これにより、20~30%ほど価格を抑える事ができます
(12万円~)

JIS規格(JIS C 8340)に適合した、 業界最小最軽量クラスの充電器

一般的な充電器と比べて簡単に取付可能
これにより、設置費用を抑える事ができます
(10万円~)

補助金について

E V用充電設備の設置について、不安を感じていませんか？

- 設備導入(費用負担)についての合意形成が難しい
- 設置費用が高額なので、設備導入が困難



国の補助金で負担軽減ができます

普通充電	補助率	補助上限額
機器費用	50%	7～35万円
工事費用	100%	95～135万円

【充電設備補助金】 NeV | 次世代自動車振興センター



注) 補助金を利用することで初期導入費用の負担を大幅に軽減できますが、利用者・用途の制限、5年間の設置義務のほか、設置できる台数など、いくつかの制約事項への同意が必要です。また、補助金は年度毎に予算枠があり、これを超過すると交付金の減額や補助金が交付されないなどの可能性もあります。

補助金について（東京都）

機器代



50%

+

設置工事費

1 基目	上限 8 1 万円
2 基目～	上限 4 0 万円

機械式駐車場へ設置する場合

1 基目	上限 1 7 1 万円
2 基目～	上限 8 6 万円

【充電設備補助金】 東京都 地球温暖化防止活動推進センター(クール・ネット東京)

注)

- ・上記金額は消費税その他助成対象が経費を除いた金額です。
- ・国補助金を併用する場合は、その交付金額分を差引いた額が上限額となります。
- ・充電設備の合計出力が50kW以上の場合に限りです。

初期費用

一括買取

補助金
利用可能



所有権：ご契約者様

- ・EV用充電設備費用一式を
単年度で費用処理が可能です

リース（5年）

補助金
利用可能



所有権：リース会社

- ・EV用充電設備費用一式を
複数年度で費用分散できます
※ リース手数料が掛かります

弊社負担

¥0



所有権：弊社

- ・EV用充電設備費用一式を
弊社が全額負担し運営代行します

選べる充電料金設定

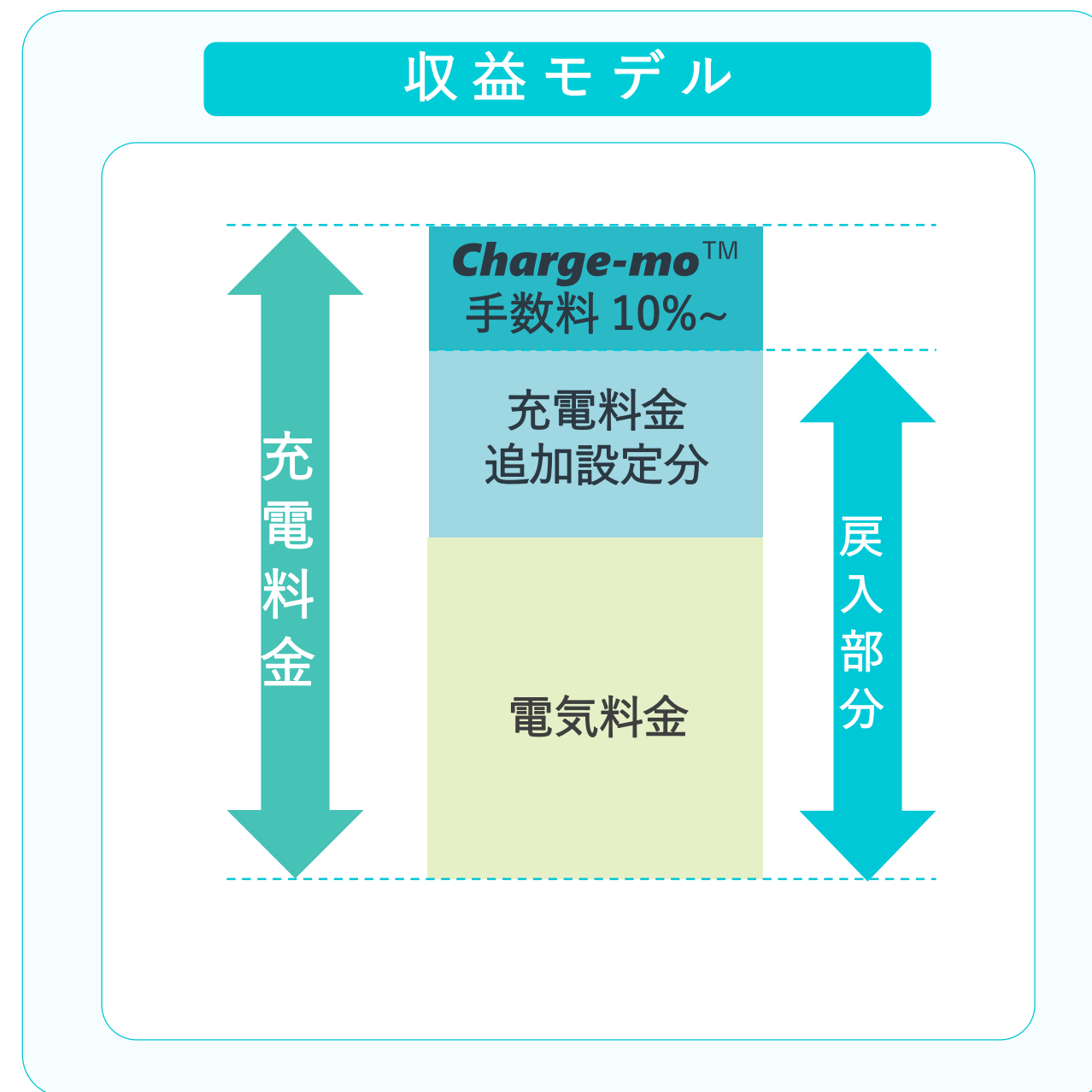
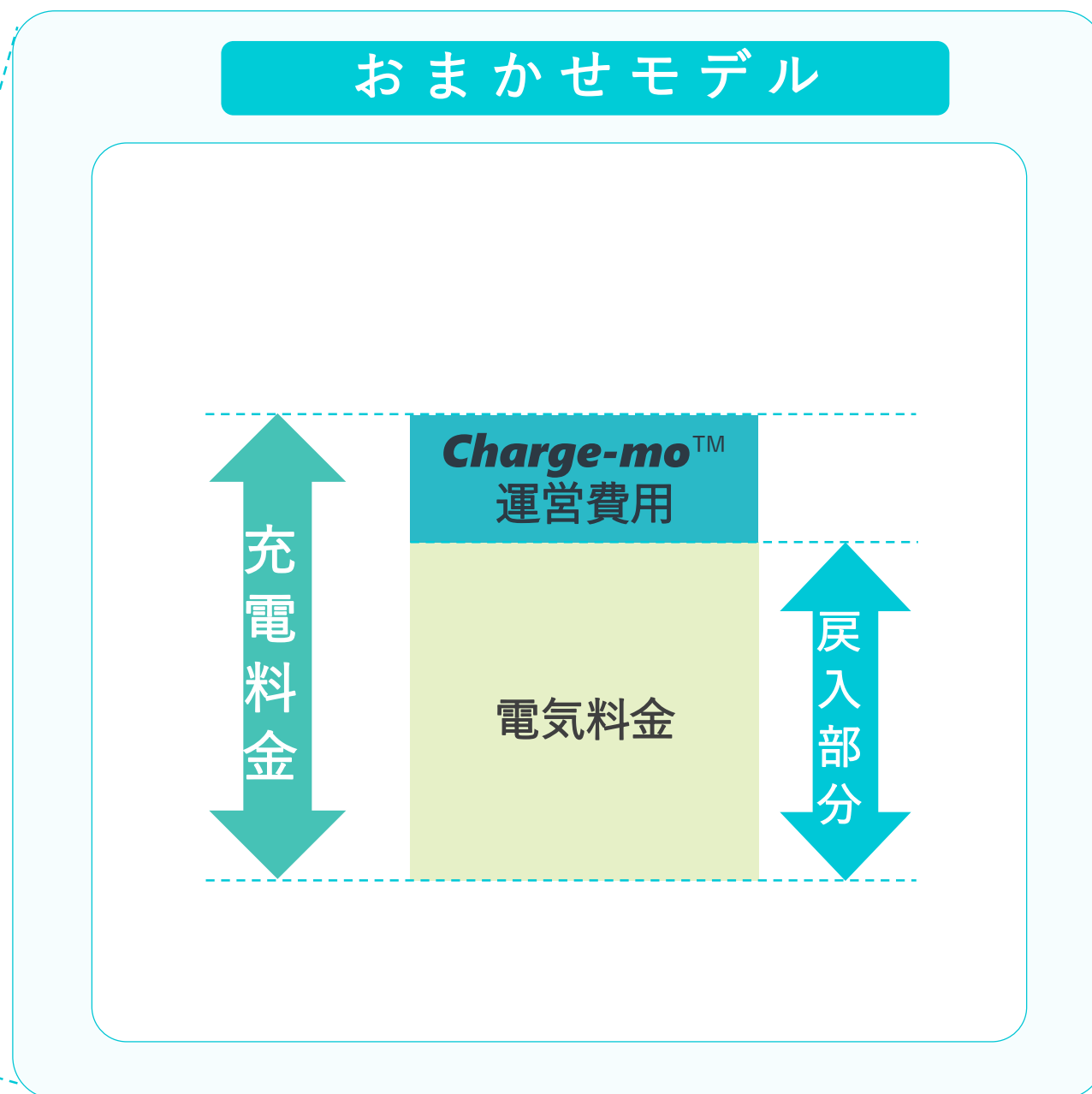
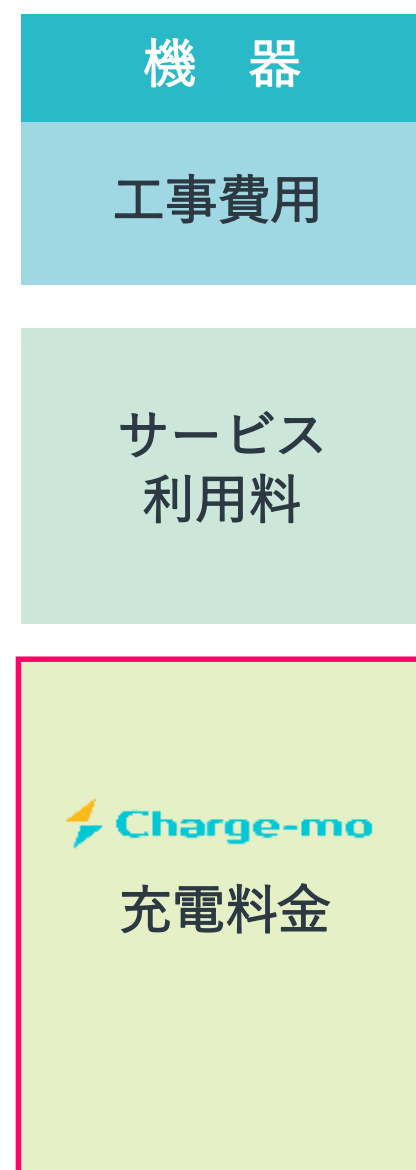

サービス利用料 (事業地毎)

機器
工事費用
サービス利用料
Charge-mo 充電料金

基本パック (月額)				
B a s i c		<ul style="list-style-type: none"> ・機器状態監視 ・利用実績集計 ・コールセンター 		
オプションパック (月額)				
P	Payment 都度認証 都度支払	<ul style="list-style-type: none"> ・都度認証 ・メール通知 ・都度支払 ・設置契約者様への電気料金相当額の戻入れ 		
C	Collect 会員認証 まとめて請求	<ul style="list-style-type: none"> ・会員認証 ・メール通知 ・まとめて請求 ・設置契約者様への電気料金相当額の戻入れ 		
R	Reservation 設備予約	<ul style="list-style-type: none"> ・充電設備予約 (日時・利用時間) ・駐車車室予約 (日時・利用時間) 		
D	Demand Control 電力需要制御	<ul style="list-style-type: none"> ・契約電力内での電力制御 ・充電可能時間帯 (深夜など) のシフト設定 ・充電パターン設定 (輪番・優先順位など) 		開発中 '24.10提供予定
M	MaaS サービス連携	<ul style="list-style-type: none"> ・提携駐車場での充電料金割引 ・各種サービスとの機能連携など 		調整中

サービス組合せ例

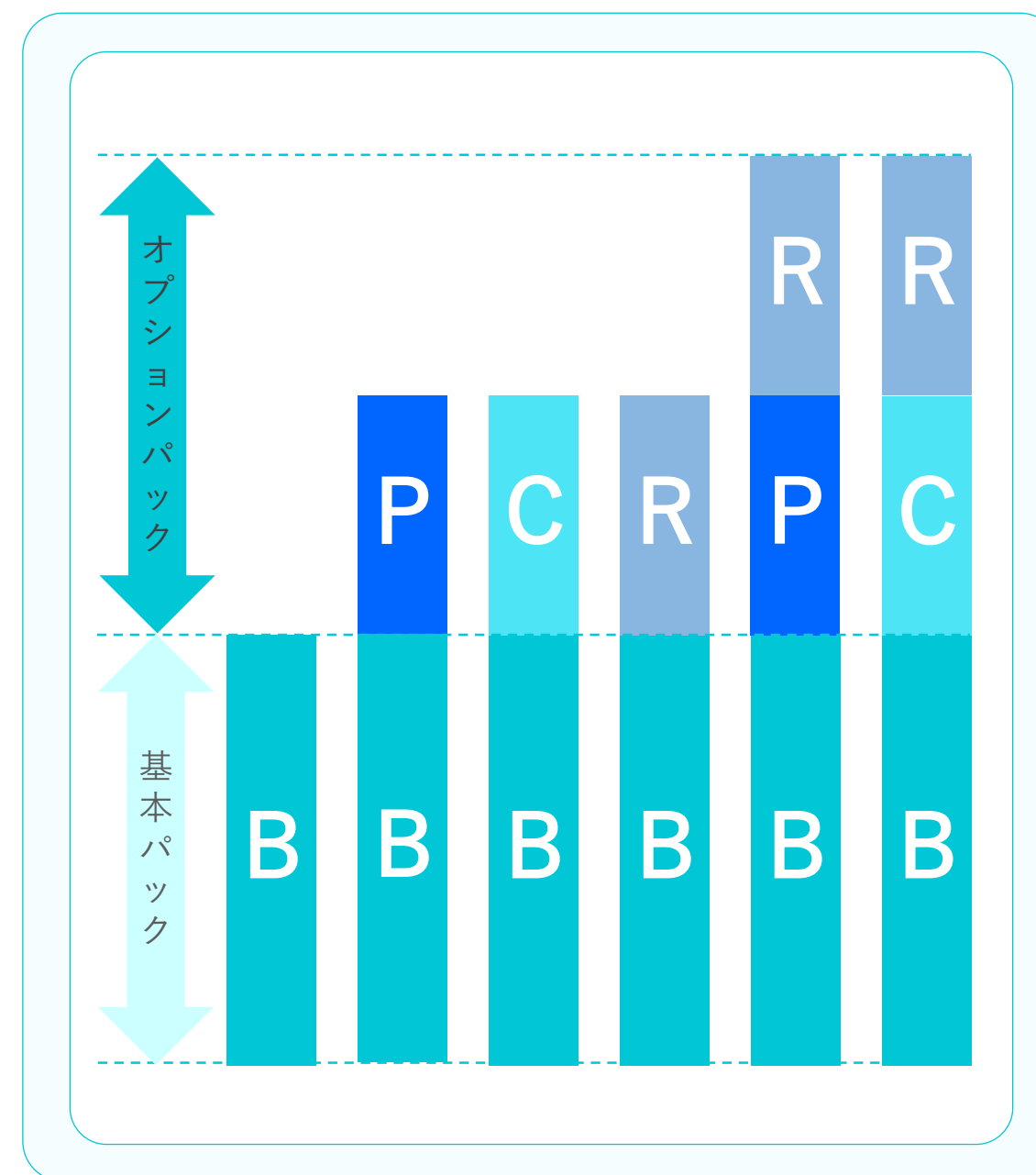

※ サービス利用料を充電料金に含めて設定することも可能